

1

2

3

4

A

B

C

D

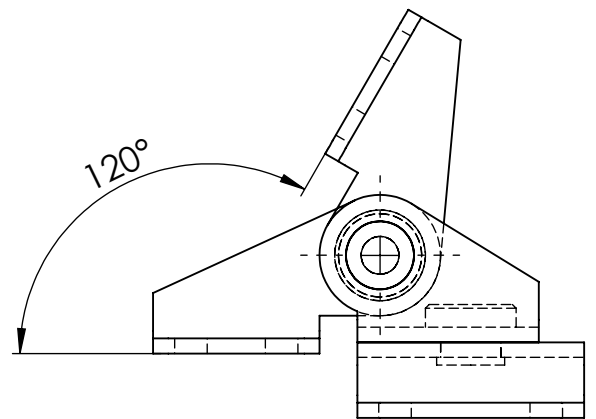
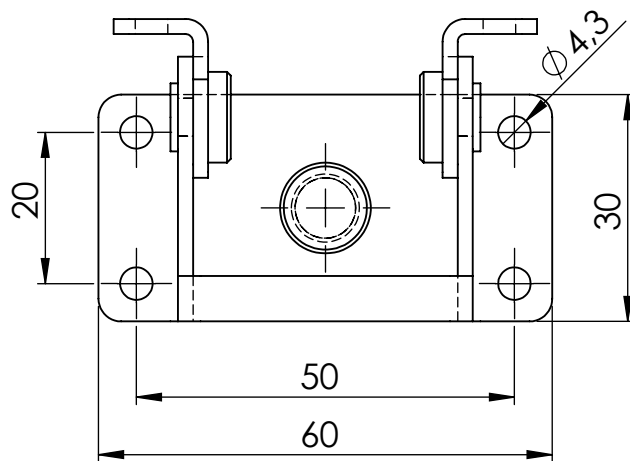
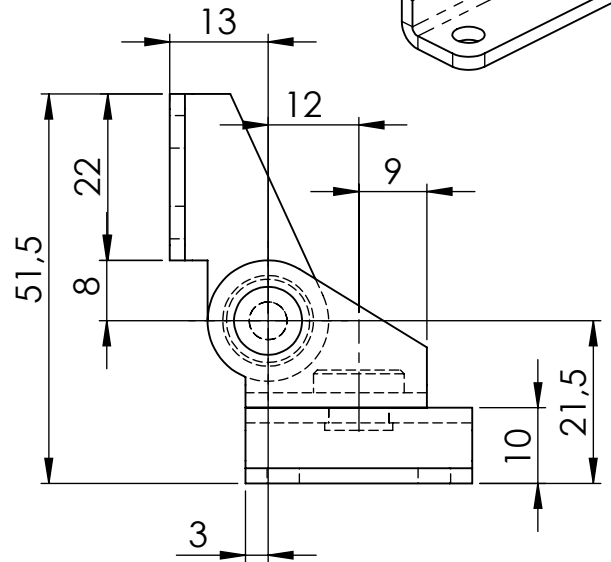
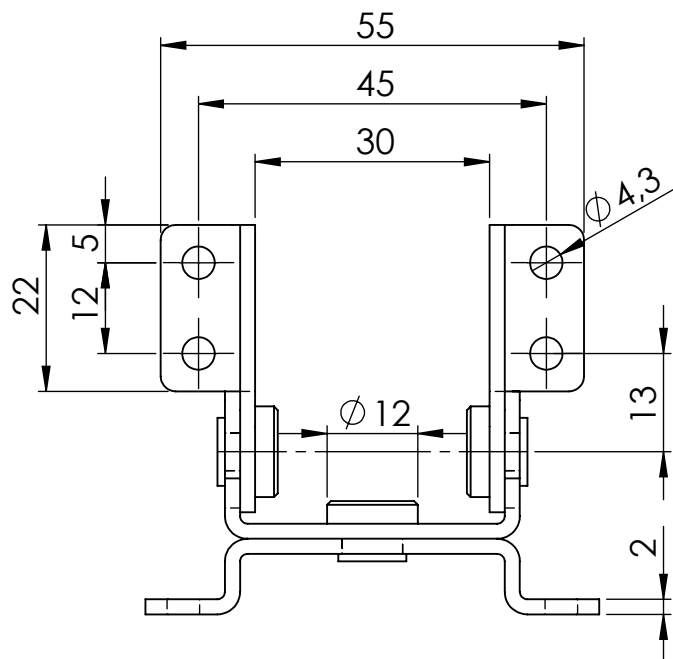

Drehmoment Schwenken: 2,9 Nm
Drehmoment Drehen: 1,4 Nm

GEWICHT:

kg

ABMASS

PASSMASS

WERKST. Edelstahl poliert

FORMAT
A4

ROHTEIL / MODELL- NR.

ARTIKELNUMMER:

14822

GEZ.
GEPR.

DATUM

NAME

BENENNUNG

Drehmomentscharnier
2-achsig, dreh- bzw. schwenkbar

MASSTAB

DET. MASSTAB

1:1



Lubeck Beschläge GmbH

Mommsenstr. 2-4

D-42289 Wuppertal

Tel.: 0202-2648020

ÄNR. ÄNDERUNG DATUM

NAME

URSPRUNG:

ERSATZ FÜR:

ERSETZT DURCH: