

1

2

3

4

A

B

C

D

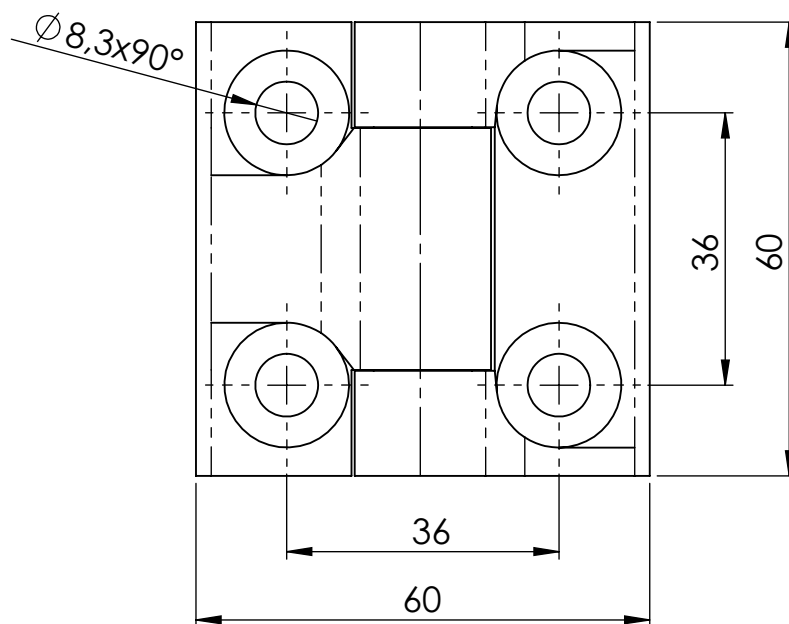
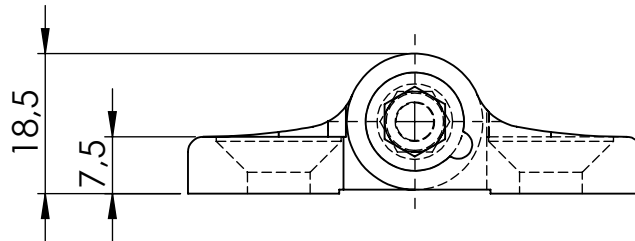
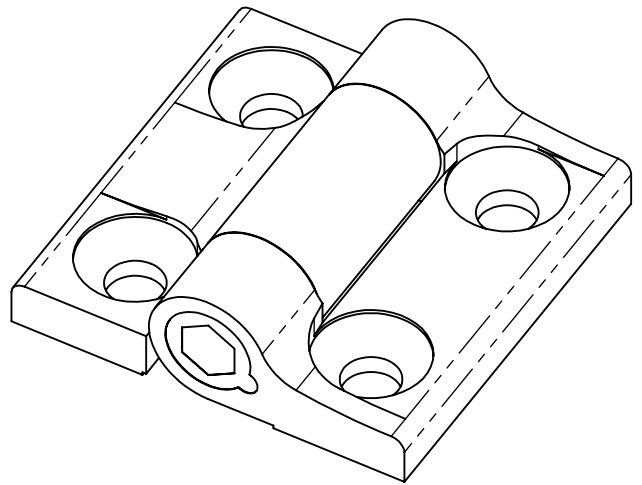

GEWICHT:

kg

ABMASS

bis ca. 6,5Nm  
max. Anzugsdrehmoment  
Schraube 1,5Nm

PASSMASS

Reibkonus Polyacetal POM  
Schraube/Mutter Stahl blau verzinkt  
Zinkdruckguß schwarz gepulvert

FORMAT  
**A4**

ROHTEIL / MODELL- NR.

ARTIKELNUMMER:

**15108**

DATUM

NAME

BENENNUNG

GEZ.

09.02.2021

Deutsche

**Anschraub-Drehmomentscharnier 180°  
mit Einstellfunktion**

MASSTAB

DET. MASSTAB

**1:1**

Lubeck Beschläge GmbH

Mommstr. 2-4

D-42289 Wuppertal

Tel.: 0202-2648020

ÄNR. ÄNDERUNG DATUM

NAME

URSPRUNG:

ERSATZ FÜR:

ERSETZT DURCH: